

CODIGO	A	C	SECCION DEL CONDUCTOR [MM <sup>2</sup> ]	C.M.A.	OBSERVACIONES
11060x366 (60.366)	2.80 ± 0.20	2.90 ± 0.20	0.20 / 0.75	400 - 1500	
11060xx367 (60.367)	3.80 ± 0.30	4.20 ± 0.30	0.75 / 2.50	1500 - 5000	
11060xx381 (60.381)	3.60 ± 0.30	3.50 ± 0.30	0.30 / 1.50	600 - 3000	

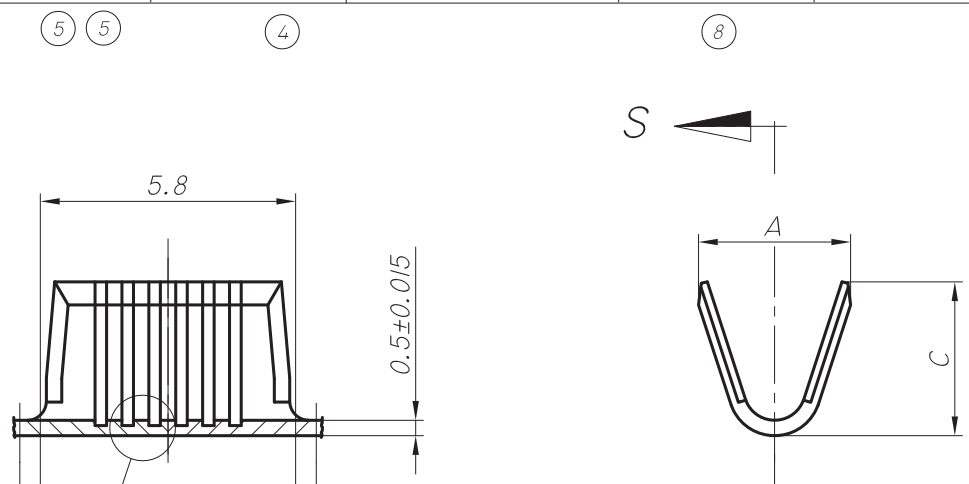

**ESTE PLANO ESTA SUJETO A MODIFICACIONES SIN PREVIO AVISO**

**COPIA NO CONTROLADA**

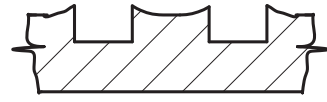

DETALLE "Z"  
(6 RANURAS)

25.04.12	8	SE AGREGAN VALORES DE C.M.A. EN CUADRO	G.G.		
12.04.10	7	SE AGREGA HOJA 2.	L.L.	O.A.C.	GARCIA
09.11.09	6	COTA ERA 0.3 MAX.	L.L.	O.A.C.	GARCIA
05.07.05	5	TOLERANCIA ERA ±0.15.	L.L.	O.A.C.	GARCIA
23.07.04	4	EN PIEZA 60367 "C" ERA 4.10 Y EN 60381 ERA 3.4.	L.M.	O.A.C.	GARCIA
17.11.03	3	"C" ERA 2.70.	P.S.	O.A.C.	GARCIA
05.11.02	2	SE AGREGA BISELADO EN LOS EXTREMOS.	P.S.	O.A.C.	GARCIA
23.07.02	1	SE AGREGA PIEZA 60381 Y DETALLE ESTRIADO. EN PIEZA 60366 SECCION DEL CONDUCTOR ERA 0.35/1.00 Y "E" ERA 0.40. EN PIEZA 60367 "E" ERA 0.45.	P.S.	O.A.C.	GARCIA

FECHA	Nº	MODIFICACIONES	DIBUJO	REVISO	APROBO
-------	----	----------------	--------	--------	--------

**Z** INDUSTRIAS ZETA S.R.L.

TOLERANCIA NO ACOTADA:  
LINEAL: ±0.15  
ANGULAR: ± 1° 30'

MATERIAL: LATON	ESCALA: 10:1	DIBUJO	REVISO	APROBO
CODIGO MAS: /E = TERMINACION ESTAÑADA /N = TERMINACION NIQUELADA /P = TERMINACION PLATEADA /S = PIEZA SUELTA	HOJA: 1 DE 2	P.S.	O.A.C.	GARCIA
		24.09.01	24.09.01	24.09.01

DENOMINACION: CLIP DE UNION PARA ALAMBRE ESMALTADO PLANO PARA CLIENTE N°: 60000