

CODIGO	F. INS. [Kg]	F. 1° EXT. [Kg]	F. 10° EXT. [Kg]	SECCION CONDUCTOR (MM <sup>2</sup> )	OBSERVACIONES
11082xx385 (82.385)	≤ 0.50	≤ 0.45	≥ 0.13	0.25 / 0.80	

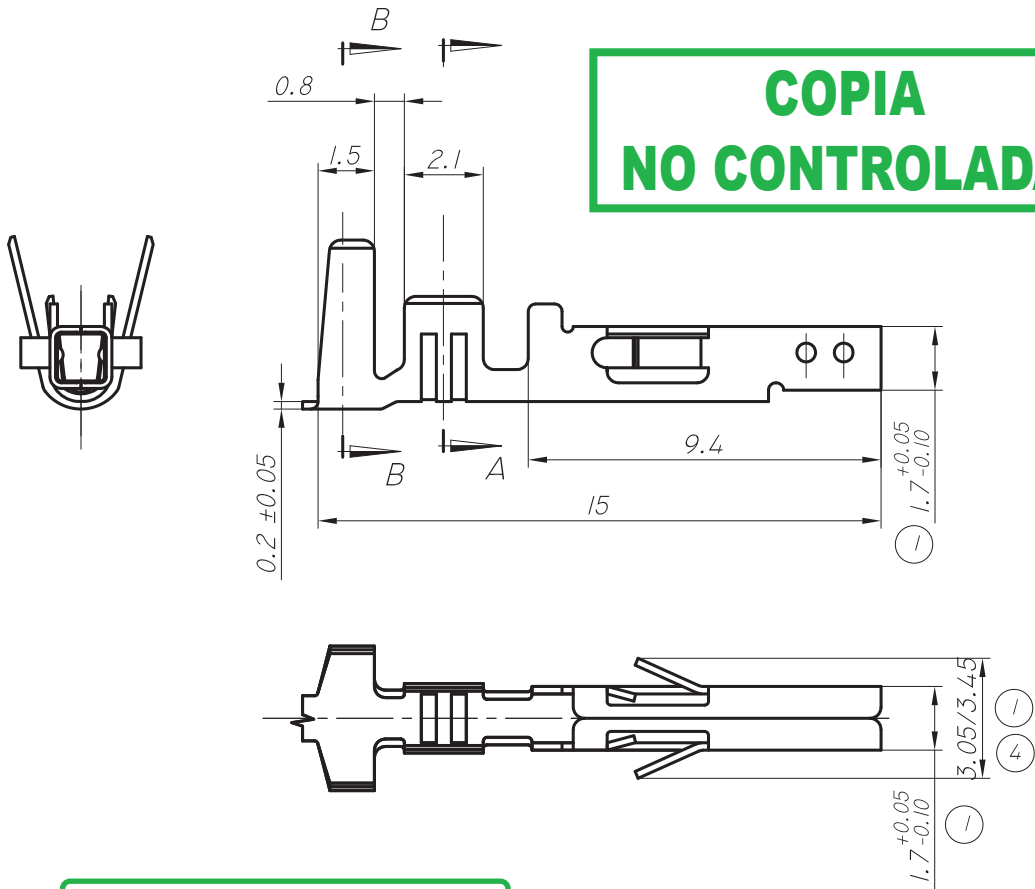

**ESTE PLANO ESTA SUJETO A MODIFICACIONES SIN PREVIO AVISO**

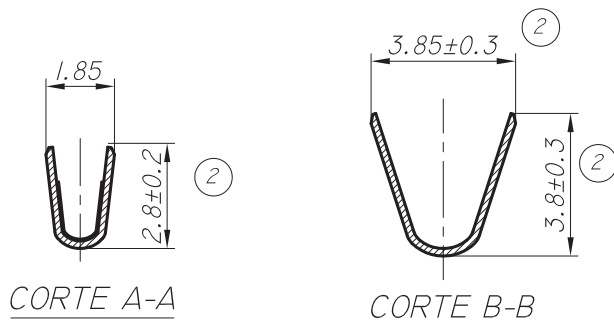

03.03.15	4	COTA ERA 3.2 ± 0.15.	L.L.		
21.03.06	3	SE MODIFICA 10°EXT., ERA ≥ 0.1.	L.L.		O.A.C.
04.07.05	2	TOLERANCIAS ERAN ± 0.15	L.L.		O.A.C.
07.05.03	1	3.2 ERA 3 Y TOLERANCIA DEL CUADRADO ERA ± 0.15.	P.S.		O.A.C.
FECHA	Nº	MODIFICACIONES	DIBUJO	REVISO	APROBO



INDUSTRIAS ZETA S.R.L.

TOLERANCIA NO ACOTADA:  
LINEAL: ± 0.15  
ANGULAR: ± 1° 30'

MATERIAL: LATON	ESCALA: 5:1		NOMBRE	FECHA
CODIGO MAS: /E = TERMINACION ESTAÑADA /N = TERMINACION NIQUELADA /P = TERMINACION PLATEADA /S = PIEZA SUELTA	HOJA: 1 DE 1	DIBUJO:	P.S.	04.04.03
		APROBO:	O.A.C.	04.04.03
DENOMINACION: TERMINAL HEMBRA PARA CONECTOR PASO 4.20			PLANO PARA CLIENTE Nº:	82000