

CODIGO	MATERIAL	A	S	F. INS. [Kg]	F. 10° EXT. [Kg]	OBSERVACIONES
11083xx386 (83.386)	LATON	29	0.45	≤ 8.0	2.0 / 7.0	
11083xx390 (83.390)	AC. INOX.	29	0.40	≤ 8.0	2.0 / 7.0	
11083xx391 (83.391)	LATON	34	0.45	≤ 8.0	2.0 / 7.0	(2)
11083xx429 (83.429)	AC. INOX.	34	0.40	≤ 8.0	2.0 / 7.0	
11083xx510 (83.510)	AC. INOX	29	0.40	≤ 8.0	2.0 / 7.0	IGUAL A 83390 PERO CON CAMBIOS EN EL BOBINADO
11083xx511 (83.511)	AC. INOX.	34	0.40	≤ 8.0	2.0 / 7.0	IGUAL A 83429 PERO CON CAMBIOS EN EL BOBINADO

ESTE PLANO ESTA SUJETO A MODIFICACIONES SIN PREVIO AVISO

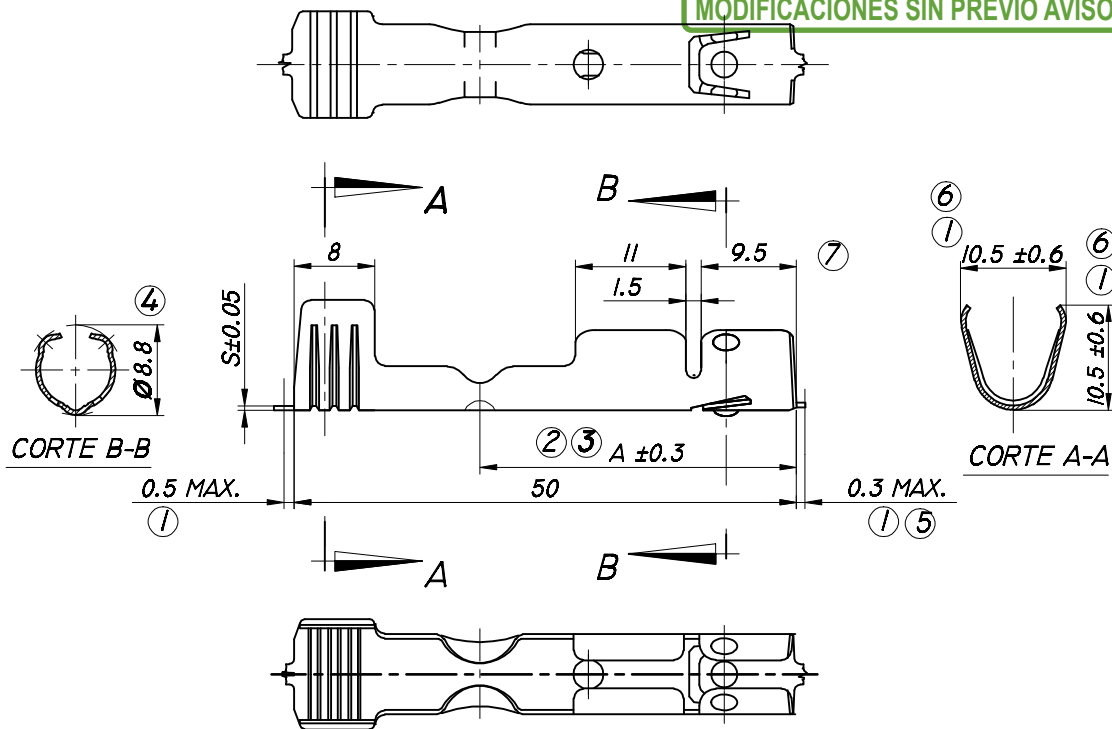

31.05.16	8	SE AGREGA PIEZA COD. 83510 Y 83511.	LL		
29.06.06	7	SE AGREGA PIEZA COD. 83429 Y COLUMNA CON COTA "S".	L.L.	O.A.C.	GARCIA
18.07.05	6	TOLERANCIA ERA ±0.3	L.L.	O.A.C.	GARCIA
12.08.04	5	ERA 0.5 MAX.	L.M.	O.A.C.	GARCIA
26.12.03	4	ERA Ø 9 Y SE AGREGA LENGÜETA.	P.S.	O.A.C.	GARCIA
19.08.03	3	ERA "A ± 0.15".	P.S.	O.A.C.	GARCIA
28.06.03	2	SE AGREGA CODIGO 83391 Y CAMBIA COTA A.	P.S.	O.A.C.	GARCIA
05.06.03	1	ANCHO Y ALTURA DEL ALA ERAN 11.0 ± 0.3. ALTURA CUELLO ERA 4.2. RETAL TRASERO ERA 1.1 MAX. RETAL DELANTERO ERA 0.6 MAX. SE AGREGA PIEZA 83390.	P.S.	O.A.C.	GARCIA
FECHA	Nº	MODIFICACIONES	DIBUJO	REVISO	APROBO



INDUSTRIAS ZETA S.R.L.

TOLERANCIA NO ACOTADA:
LINEAL: ±0.15
ANGULAR: ± 1° 30'

MATERIAL: VER TABLA	ESCALA: 1.5:1	DIBUJO	REVISO	APROBO
CODIGO MAS: /E = TERMINACION ESTARÑADA /N = TERMINACION NIQUELADA /P = TERMINACION PLATEADA /S = PIEZA SUELTA	HOJA: 1 DE 1	P.S.	O.A.C.	GARCIA
		02.04.03	02.04.03	02.04.03
DENOMINACION: TERMINAL DISTRIBUIDOR PLEGABLE		PLANO PARA CLIENTE Nº:		83000

COPIA NO CONTROLADA